



telegram-канал: <https://t.me/kogangabions>

ИНСТРУКЦИЯ ПО МОНТАЖУ И ЭКСПЛУАТАЦИИ ГАБИОНЫ-КЛУМБЫ

Сделано в России

Производитель/поставщик: ООО «ЗАВОД ГАБИОННЫХ КОНСТРУКЦИЙ»

Юридический адрес: 125466, г. Москва, Новокуркинское шоссе, д.31

Адрес производства: 391962, Рязанская область, г. Ряжск, ул. Макаровой, д. 1А

Служба по качеству: ✉ info@kogangabions.ru ☎ тел.: +7 (495) 664-26-90

Товар не подлежит обязательной сертификации и обязательному декларированию соответствия.

Качество подтверждено сертификатом СДС.

Материал габиона: оцинкованная сталь

Эксплуатация: на улице (все сезоны) и в интерьере. Срок эксплуатации: не менее 10 лет

ОПИСАНИЕ

Клумбы-габионы являются неповторимым декоративным решением для создания композиции в эко-стиле из сетки, природного камня (или эрклеза) и уличного либо комнатного растения, с возможностью высаживания растения в клумбу вместе с грунтом. Прекрасно подходят для размещения в экстерьерах и интерьерах в любой сезон.

ОСОБЕННОСТИ ЭКСПЛУАТАЦИИ

Рекомендуются для эксплуатации в умеренной климатической зоне

При транспортировке и хранении не допускать влаги и агрессивной среды

ВНИМАНИЕ

1. НАЛИЧИЕ В СТЫКАХ СЕТКИ ТЕМНОГО НАЛЕТА ЯВЛЯЕТСЯ ЕСТЕСТВЕННЫМ ПРИ АВТОМАТИЧЕСКОЙ СВАРКЕ НА ЛИНИИ. НАЛЕТ СО ВРЕМЕНЕМ ИСЧЕЗАЕТ ПОД ВОЗДЕЙСТВИЕМ ОСАДКОВ ПРИ ЭКСПЛУАТАЦИИ НА ОТКРЫТОМ ВОЗДУХЕ ЛИБО МОЖЕТ БЫТЬ УДАЛЕН ПУТЕМ ПРОТИРАНИЯ ВЕТОШЬЮ (ТКАНЬЮ).

2. ПРИ ЭКСПЛУАТАЦИИ ПОД ВОЗДЕЙСТВИЕМ ВНЕШНЕЙ СРЕДЫ ПРОИСХОДИТ ЕСТЕСТВЕННОЕ ОКИСЛЕНИЕ ОЦИНКОВАННОЙ ПРОВОЛОКИ И СТАБИЛИЗАЦИЯ АНТИКОРОЗИОННОГО ПАССИВАЦИОННОГО СЛОЯ, ЧТО МОЖЕТ СОПРОВОЖДАТЬСЯ ПЕРЕХОДОМ ВНЕШНЕГО ВИДА ПРОВОЛОКИ В СВЕТЛО-МАТОВЫЙ ОТТЕНОК.

ПОРЯДОК МОНТАЖА

ВАРИАНТ 1: МОНТАЖНЫЕ СПИРАЛИ

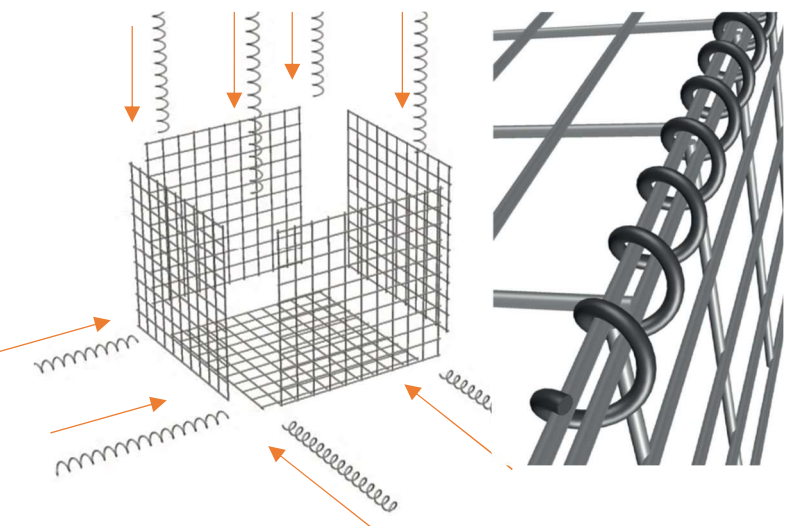

1.1. Соберите дно и стенки клумбы на **монтажные спирали** путем вкручивания спирали между ячейками сетки двух соединяемых граней сварных панелей

2. Начните наполнять габион природным камнем или иным наполнителем. Укладывайте камень аккуратно, подбирая по форме так, чтобы между камнем оставались минимальные зазоры. Через 25-30 см по длине и высоте по мере укладки камня устанавливайте крючковые **монтажные стяжки** для дополнительной фиксации противоположных сторон панелей габиона относительно друг друга. Концы стяжек подгибайте внутрь. Стяжки с обеих сторон крепите **по внешнему прутку** сварной карты. После заполнения закрепите крышку клумбы

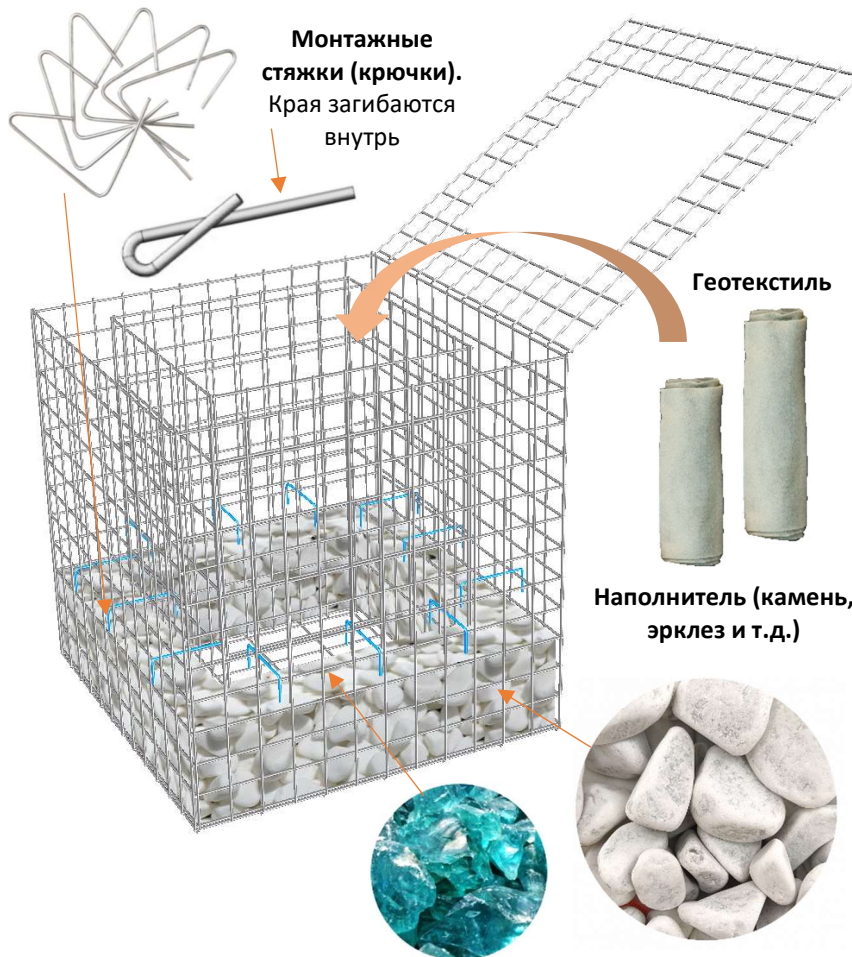

Монтажные стяжки (крючки).
Края загибаются
внутрь

Геотекстиль

Наполнитель (камень,
эрклез и т.д.)

ВАРИАНТ 2: БОЛТОВЫЕ СОЕДИНЕНИЯ (+КЛИПСЫ)



1.2. Соедините оставшиеся грани конструкции при помощи идущих в комплекте **болтовых соединений**. Болтовое соединение состоит из болта с полукруглой головкой, обжимной пластины, шайбы и гайки. Закрепляйте болтовое соединение по принципу: сначала крайние ячейки ближе к углам (краям) конструкции, далее по длине ребра. По длине ребра болтовые соединения ставятся не чаще чем через 35-40 см друг от друга

Внешняя часть клумбы
(ячейка стенок сетки 50x50 мм)

Внутренняя часть клумбы (ячейка стенок сетки 50x100 мм)

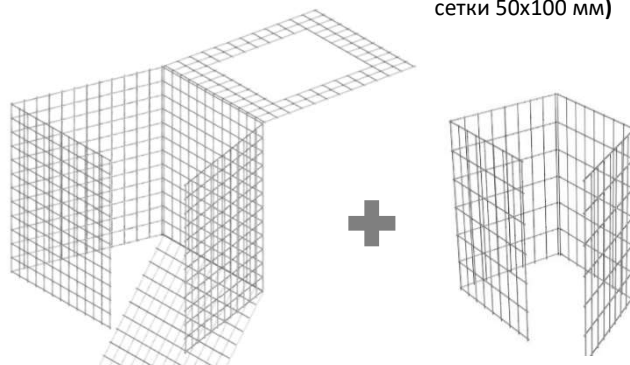

3. После сборки и закрытия крышки разместите во внутренней части **геотекстиль**. Заполните геотекстиль грунтом и высадите растение.

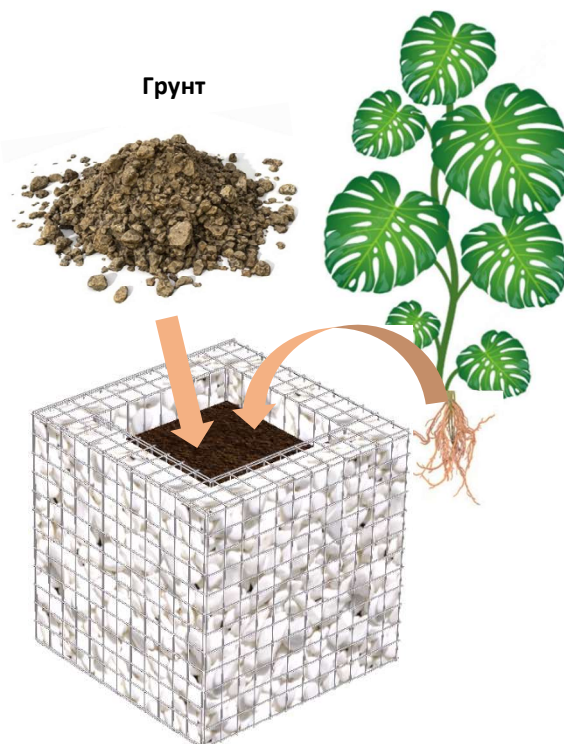

Грунт